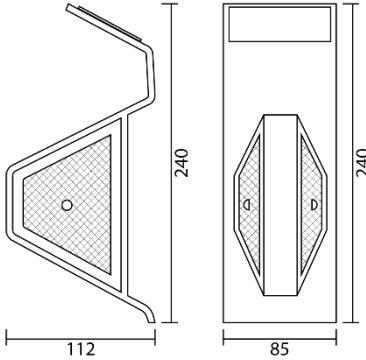

## Schutzplanken-Reflektor A

Art.Nr.: EC21322

Lüft lucid

Produkt	
<p>Der Schutzplanken-Reflektor A ist mit einem Solar-Modul und widerstandsfähigen LED praktisch wartungsfrei. Der Dämmerungsschalter schaltet den Reflektor bei Eintritt der Dunkelheit automatisch auf Dauerlicht und bei Sonnenaufgang wieder aus. Der Schutzplanken-Reflektor ist selbstreinigend und mit zusätzlichen Reflektoren zur Verstärkung und Streuung des Lichts ausgestattet.</p>	
Bild	Maßskizze
	
Technische Daten	
Artikel	EC21322
Länge	240 mm
Breite	112 mm
Tiefe	85 mm
Material	Kunststoff
Farbe	Grau
Sichtweite	> 800 Meter
Leuchtstärke	≥ 2000 mcd
Temperaturbeständig	von -25° bis +75°
Staub- und Wasserdicht	IP67
Signalfolie	Typ RA2
Solarpaneel	2,5V/320 mAH monokristallin
Akku	1200 mAH NI-MH
Gewicht	0,25 kg
Anwendungen	
<p>Befestigt wird der Reflektor an der vorhandenen Verschraubung der Schutzplanke Profil "A".</p>	
Alternativen	
<p>Den Schutzplanken-Reflektor erhalten Sie auch für das Schutzplanken Profil "B".</p>	